

## SpeedBox 3.4 B.Tuning pro Yamaha

### KROK 1: Příprava na instalaci

- A.** Nachystejte si následující nářadí:
1. Inbus H3
  2. Inbus H6
  3. Malý plochý šroubovák
- B.** Vypněte elektrokolo.
- C.** Vyjměte baterii z elektrokola podle manuálu výrobce.

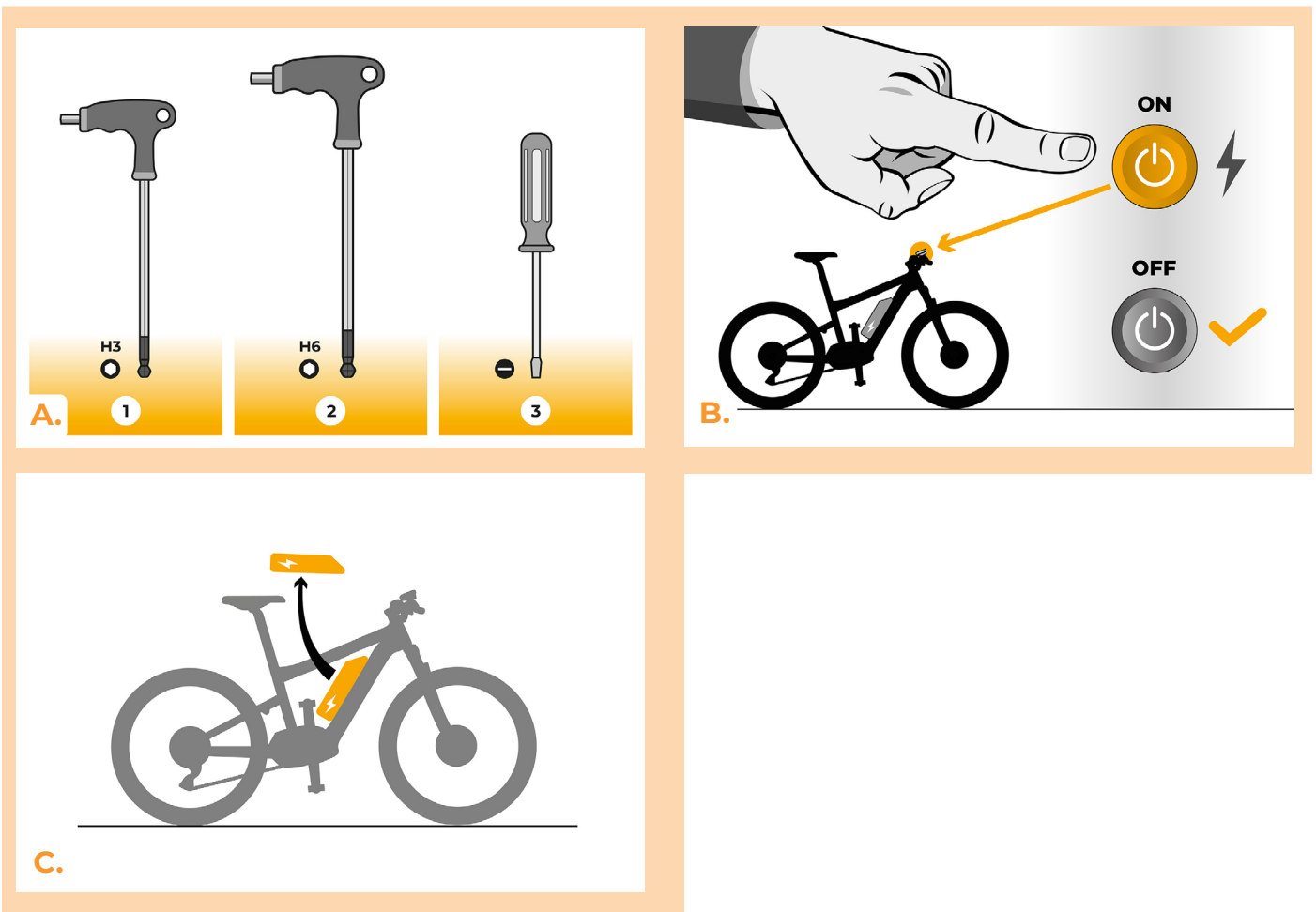

## KROK 2: Demontáž krytu

- A. Odšroubujte čtyři šrouby držící kryt motoru inbusovým klíčem H3.
- B. Sejměte kryt motoru.

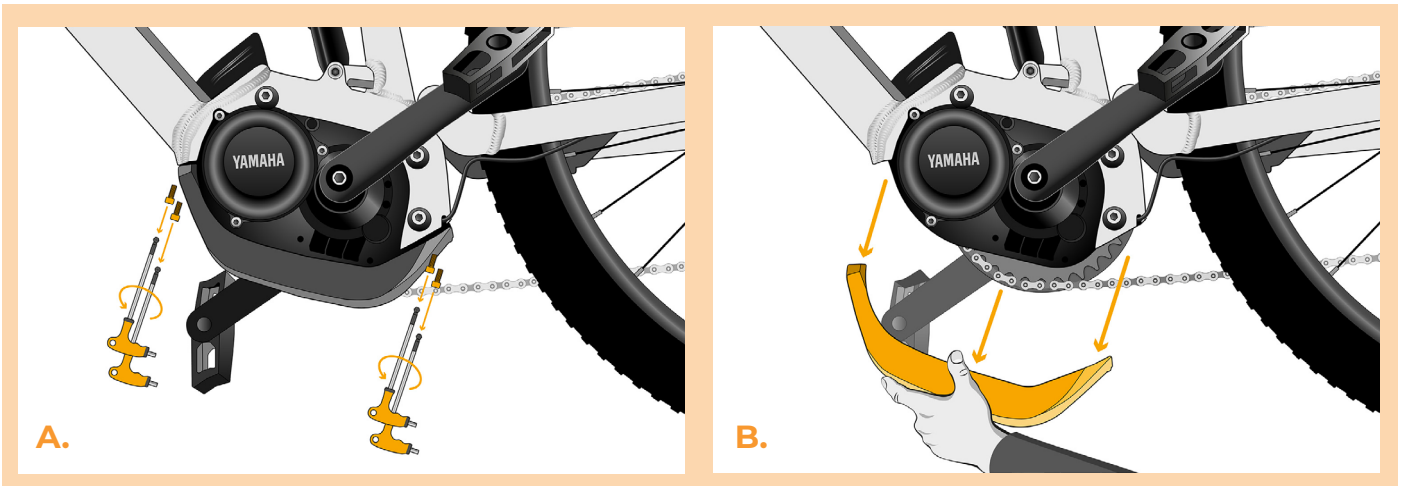

## KROK 3: Uvolnění motoru

- A. Lehce povolíte spodní šroub držící motor. Horní dva šrouby vyšroubujete inbusovým klíčem H6 a vytáhnete.
- B. Motor opatrně vyklopte z rámu elektrokola, abyste se dostali ke konektorům a kabeláži motoru.

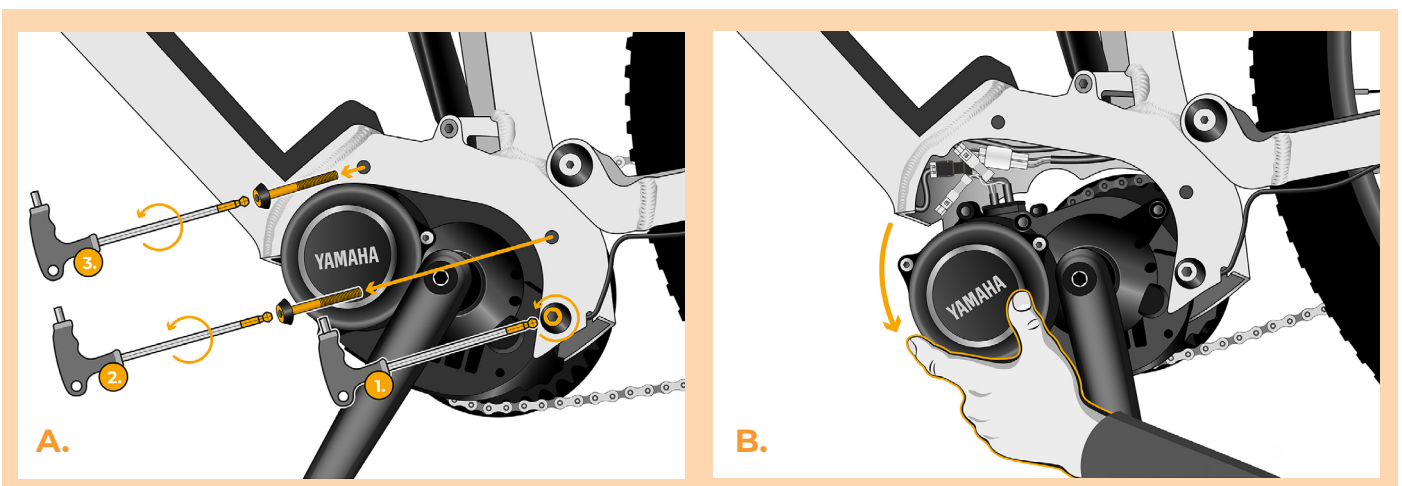

## KROK 4: Odpojení konektorů z motoru

- A. Rozpojte konektor kabelu rychlostního čidla za pomoci plochého šroubováku.
- B. Nyní rozpojte konektor kabelu vedoucí od motoru k displeji.

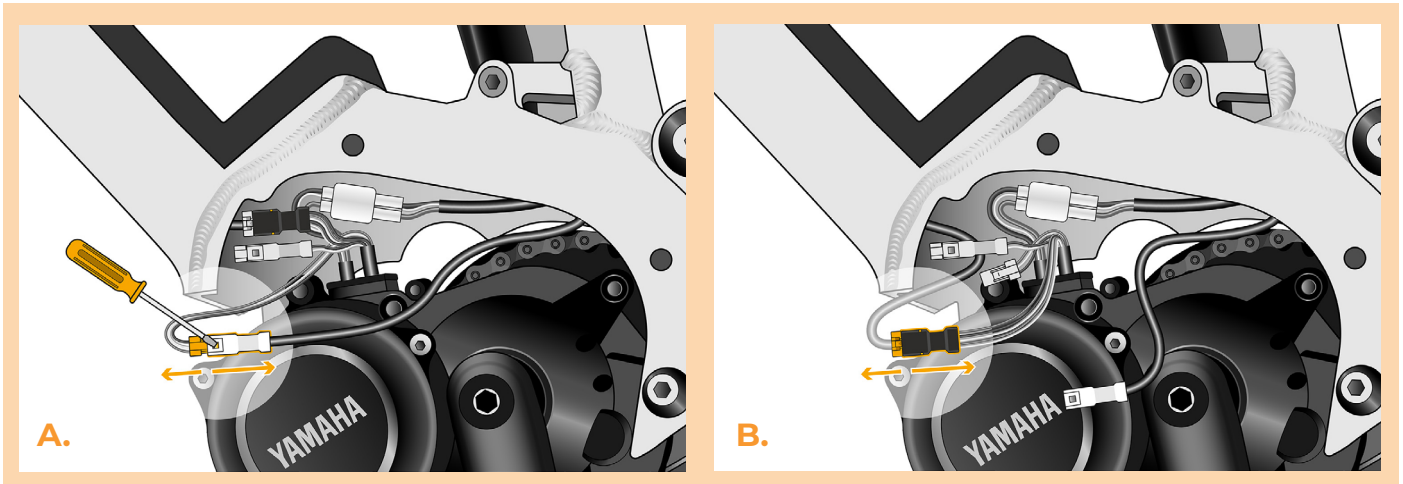

## KROK 5: Instalace tuningu SpeedBox

- A.** Do vypojených konektorů (krok 4) zapojte SpeedBox.
- B.** Dbejte na to, aby zámkové konektory zacvakly.
- C.** Před kompletací motoru zkontrolujte správné zapojení podle obrázku.

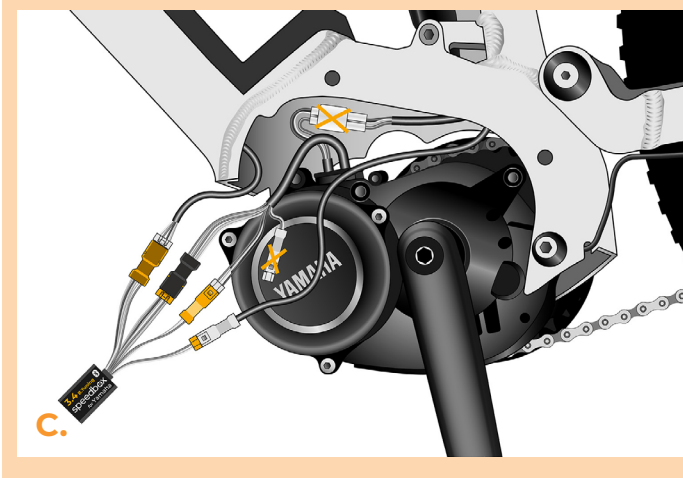
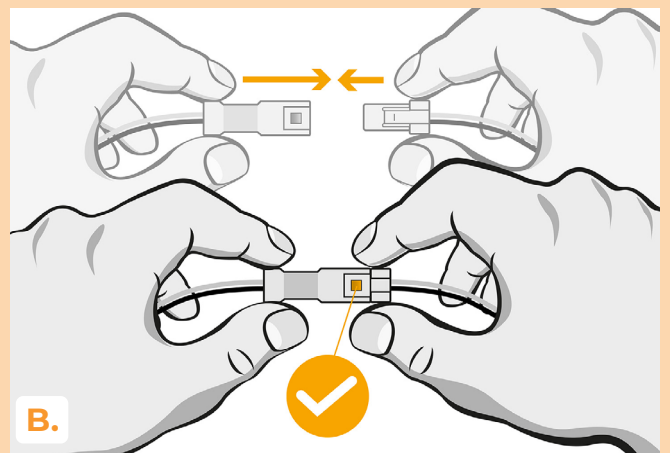
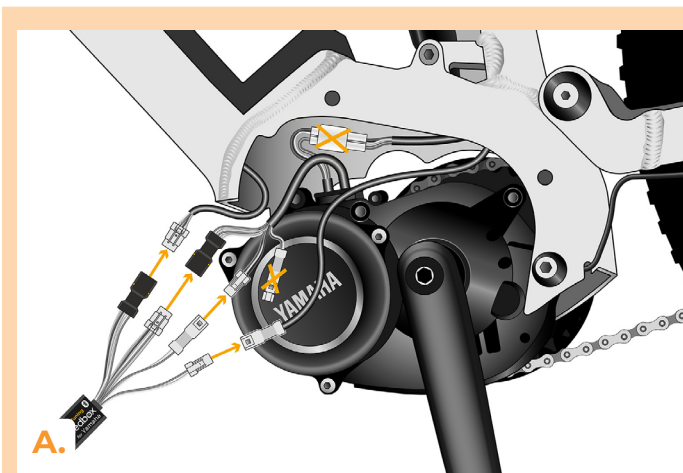

## KROK 6: Nasazení krytu motoru

- A.** Konektory a kabeláž vedoucí od motoru umístěte zpět do volného prostoru v rámu elektrokola. Samotný SpeedBox nechejte povytažený ven z rámu tak, aby kovový rám elektrokola nestínil signálu Bluetooth.
- B.** Vraťte motor do původní polohy a dejte pozor na nechtěné poškození kabelů.
- C.** Zašroubujte šrouby držící motor v rámu a dobře utáhněte.
- D.** Přiložte a přišroubujte plastový kryt motoru na původní místo.

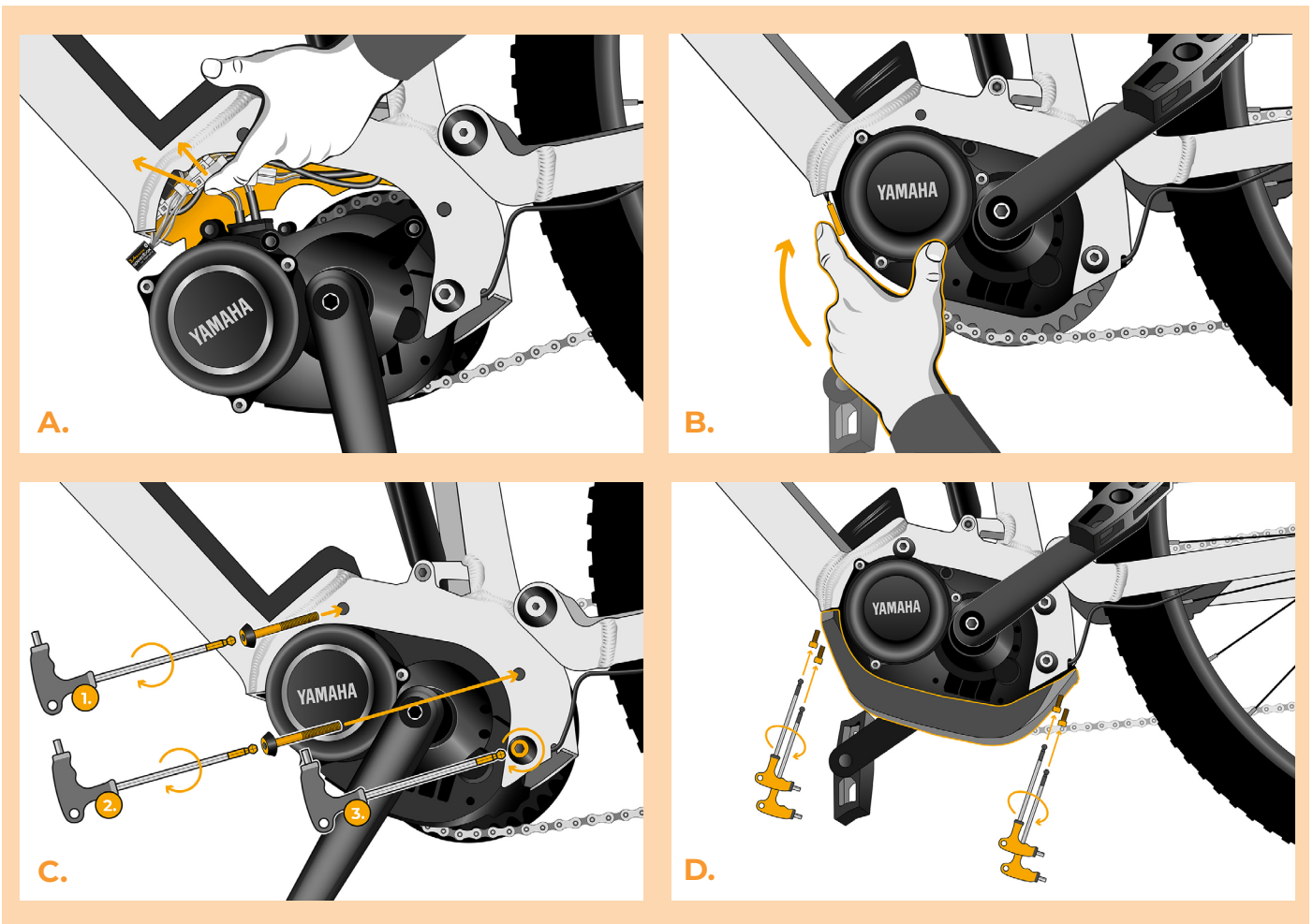

## KROK 7: Kontrola funkce tuningu

- A.** Vložte baterii zpět do elektrokola.
- B.** Zapněte elektrokolo.
- C.** Krátkým stisknutím tlačítka LIGHT nebo dvojitým přepínáním mezi dvěma asistenčními módy (↑ ↓ ↑ ↓) aktivujte / deaktivujte tuning (zobrazí se hodnota 9.9 nebo 2.5 signalizující maximální rychlost v km/h). U displejů nezobrazujících desetinná čísla se zobrazí hodnota 9 km/h nebo 2 km/h.
- D.** Roztočte zadní kolo a ujistěte se, že vaše elektrokolo zobrazuje rychlost kola na displeji.

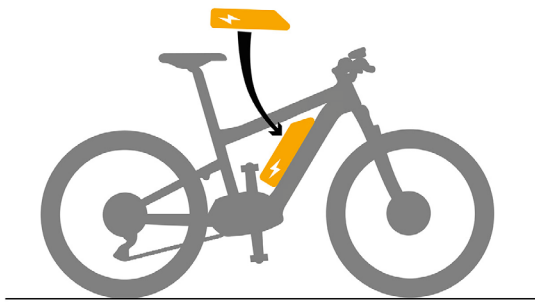

A.

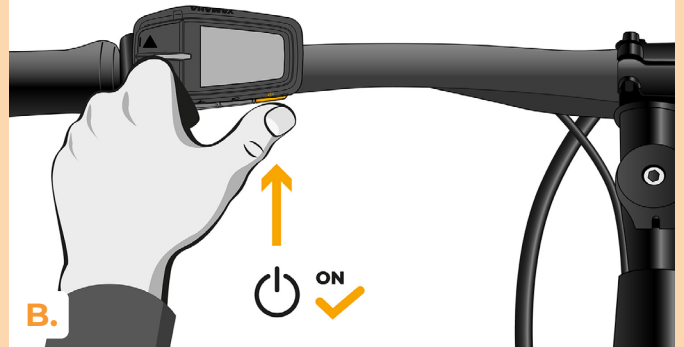

B.

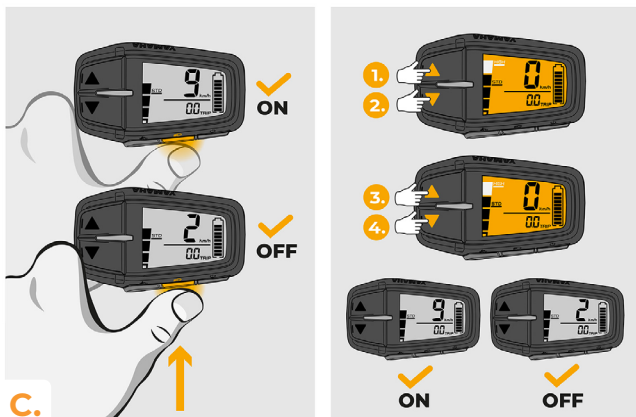

C.



D.

## KROK 8: Nastavení maximální rychlosti

- A.** Nastavte mód HIGH. Rychle přepínejte módy v následujícím pořadí HIGH > STD > ECO > ECO+ > ECO > STD > HIGH. (O tři úrovně dolů a tři nahoru ↓ ↓ ↓ ↑ ↑ ↑). Na displeji se zobrazí aktuální rychlostní limit.
- B.** Nastavte maximální rychlost pomocí krátkým stiskem tlačítka LIGHT nebo otáčením zadního kola o 360°. S každým stiskem tlačítka nebo otočením kola se zvýší limit o 5 km/h. Poslední zobrazený limit se po pěti sekundách nečinnosti uloží.

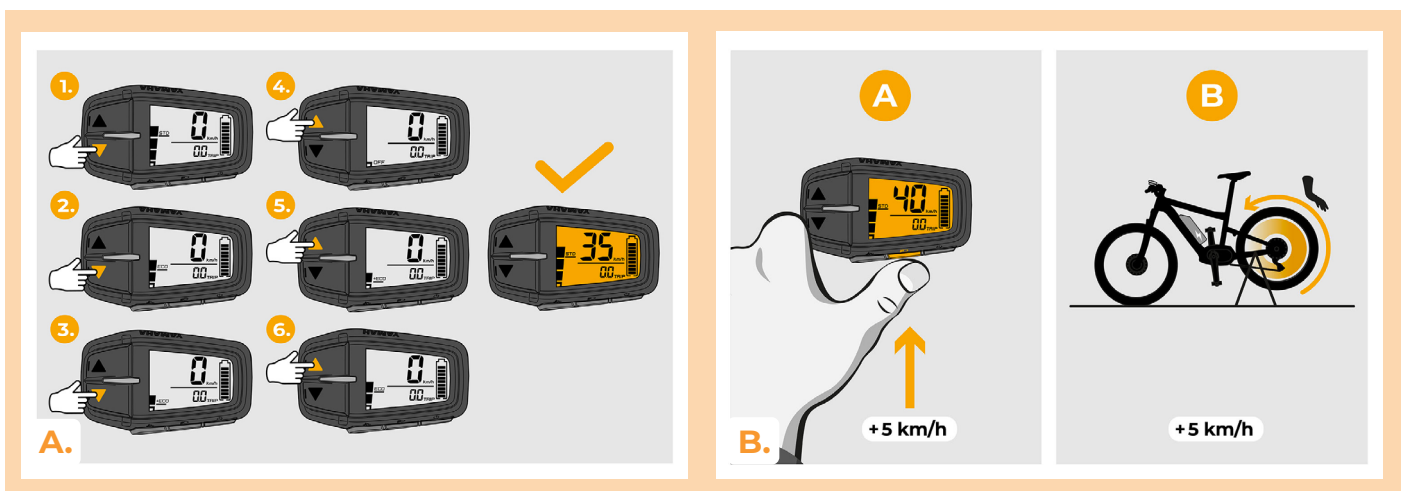

## KROK 9: Spárování produktů SpeedBox s mobilní aplikací SpeedBox App

- A.** Nainstalujte si aplikaci SpeedBox App z Google Play nebo App Store.
- B.** Zapněte na svém telefonu Bluetooth.
- C.** Spusťte aplikaci SpeedBox App. Povolte polohovací služby, pokud budete dotázáni.
- D.** Vyberte zařízení MyEbike\_xxxx. V případě, že svůj SpeedBox v seznamu nenaleznete, klikněte na tlačítko "Obnovit" a případně se dále ujistěte, že:
  1. Máte zapnuté elektrokolo.
  2. Nejste od svého elektrokola vzdálení více než 5 m.
  3. Máte zapnutý Bluetooth ve svém mobilu.
  4. Máte ve svém mobilu povoleny polohové služby pro aplikaci SpeedBox App.
- E.** Zvolte si a potvrďte svůj PIN a servisní heslo.
- F.** Nyní můžete naplno využívat aplikaci SpeedBox App (ovládat tuning, sledovat jízdní data a informace o výkonu motoru, spotřebě energie, nastavit rychlostní limit atd.).

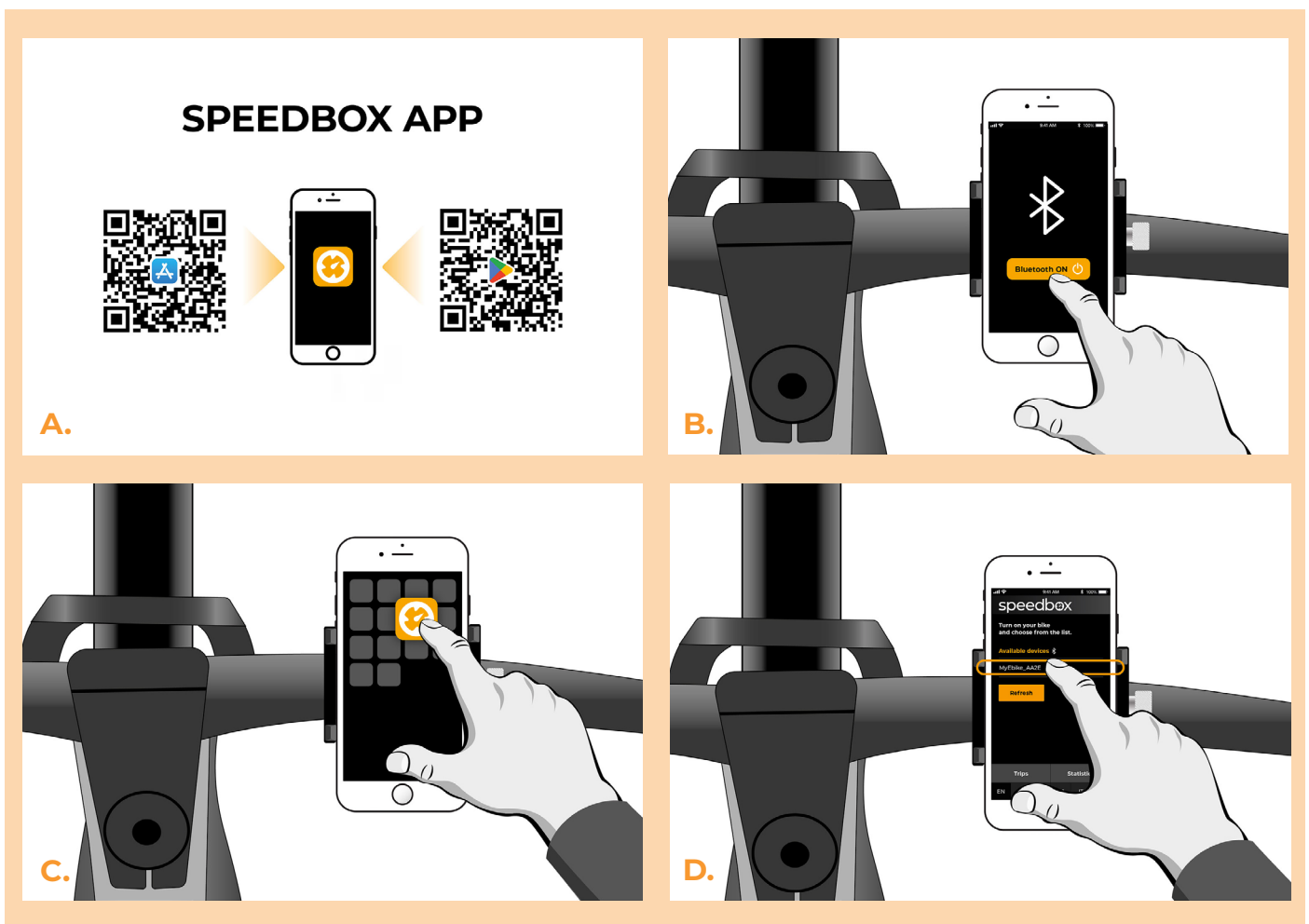

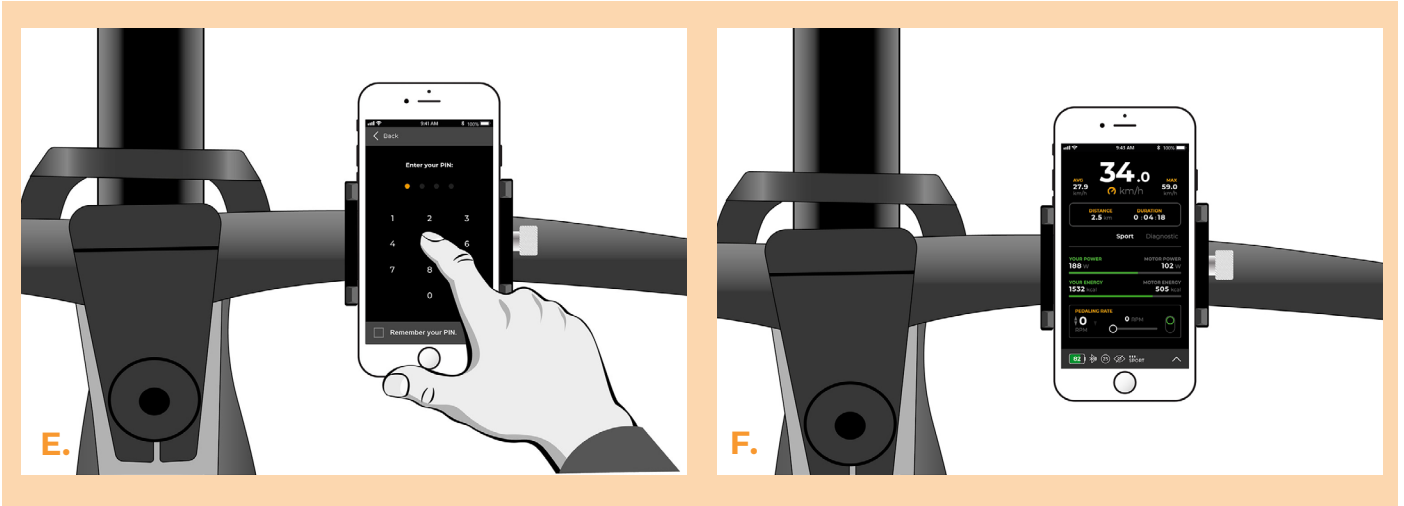

[www.speedbox-tuning.cz](http://www.speedbox-tuning.cz)

Ebike Electronic s.r.o.

Rybna 716/24 | 110 00 Praha 1 | Czech Republic | ID: 05553555 | VAT: CZ05553555

